

SEMIRREMOLQUE BI TREN 2+2 BARANDA VOLCABLE



TIPO DE CONFIGURACION: 2+2 EJES

PLANO PDF



CAPACIDAD DE CARGA (Kg) CON TRACTOR 6X2 o 6X4

TARA ESTIMADA	Unidad 1	Unidad 2	CAPACIDAD DE CARGA	36.000	PBTC	60.000
	8.500	7.500				

CUADRO DE DIMENSIONES (mm)

A	B	C	D	E	F	G	H	I	J	K	L	M	N
Largo exterior	Largo exterior de caja (unidad 1)	Largo interior de caja (unidad 1)	Largo exterior (unidad 2)	Largo interior (unidad 2)	Largo exterior (unidad 1)	Altura frente delantero	Altura frente trasero	Distancia al perno de enganche (unidad 1)	Distancia al perno de enganche (unidad 2)	Altura de plataforma de carga	Distancia entre ejes	Voladizo trasero	Rodado
19.700	8400/9400	8.300/9.300	8.400/10.400	8.300/10.300	11.100	800 / 1.000 / 1.200 / 1.400 / 1.600 / 1.800	800 / 1.000 / 1.200 / 1.400 / 1.600 / 1.800	450 a 1.850	400 a 1.200	1.435	1.300	750 a 3.000	295/80 R22.5

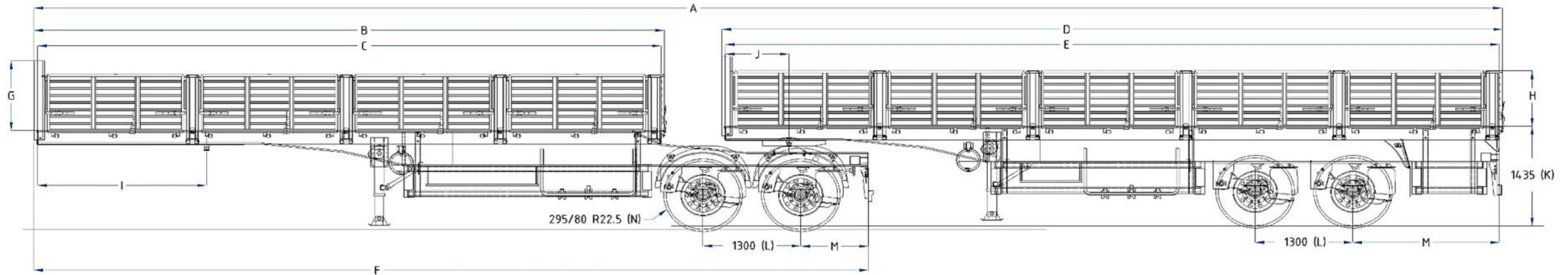

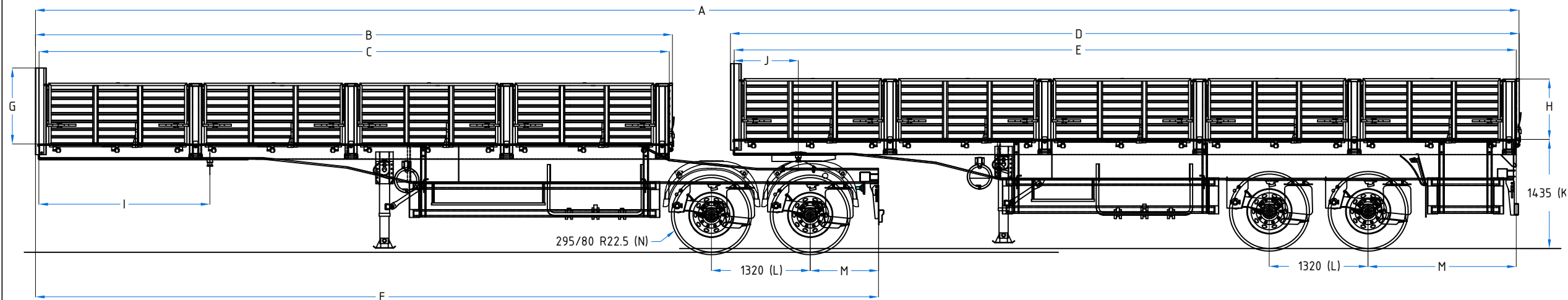

PBTC	60.000
Capacidad de carga	36.000
Tara estimada (unidad 2)	7.500
Tara estimada (unidad 1)	8.500
DESCRIPCION	PESO (Kg)

Configuracion con tractor 6x2.

N	Rodado	295/80 R22.5
M	Voladizo trasero	750 a 3000
L	Distancia entre ejes	1320
K	Altura de plataforma de carga	1435
J	Distancia al perno de enganche(unidad 2)	400 a 1200
I	Distancia al perno de enganche(unidad 1)	450 a 1850
H	Altura frente trasero	800/1000/1200/1400/1600/1800
G	Altura frente delantero	800/1000/1200/1400/1600/1800
F	Largo exterior (unidad 1)	11100
E	Largo interior (unidad 2)	8300/10300
D	Largo exterior (unidad 2)	8400/10400
C	Largo interior de caja (unidad 1)	8300/9300
B	Largo exterior de caja (unidad 1)	8400/9400
A	Largo exterior total (max.)	19700
COTA	DESCRIPCION	DIMENSION (mm)

Nota:

Para una configuración de "longitud total 20,50mts." con tractor enganchado, se permite la libre circulación por rutas nacionales sin permiso.

Para una configuración de "longitud total 22,40mts." con tractor enganchado, se permite la libre circulación por rutas nacionales sin permiso SOLAMENTE PARA CARGAS INDIVISIBLES.

FDG DIBUJO	10/09/18 FECHA	DETALLE: Vista general de la unidad	Medidas en: mm.	Matar cantos vivos
REVISO	FECHA	NOMBRE: SMR Bitren baranda volcable 2+2	Material no indicado: Acero SAE1010	
APROBO	FECHA	USADO POR: Acoplados Salto	Tolerancias no indicadas: ±2 mm.	
	ESC: S/E	ULTIMA MODIFICACION:	Tolerancia angular no indicada: ±2°	
			Ángulos no indicados: 90°	
			Nº VST7622	